

# Istruzioni di montaggio

Estensione per carichi pesanti  
DC2307619

**MULTISLIDES**  
KONSEQUENTE QUALITÄT  
**Teleskopschienen24**

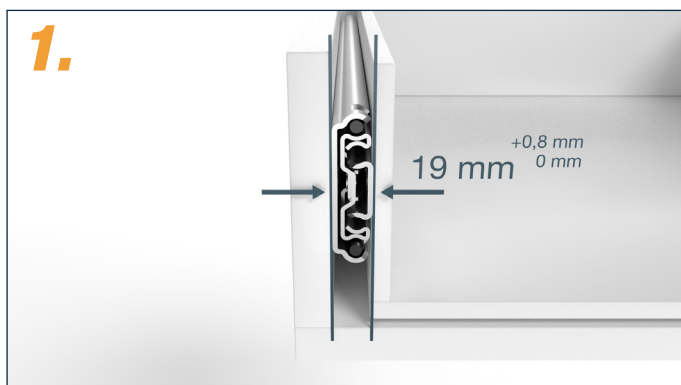

Distanza minima tra corpo del mobile e cassetto  
Nota bene!



Lunghezza di installazione come da descrizione del prodotto



La guida interna può essere rimossa premendo la linguetta in acciaio a molla.

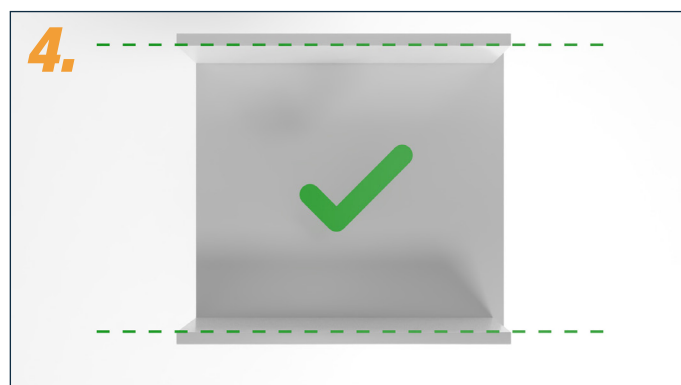

Le pareti laterali del corpo dell'armadio devono essere parallele.



Le pareti laterali del corpo dell'armadio devono essere a filo con la parte anteriore.

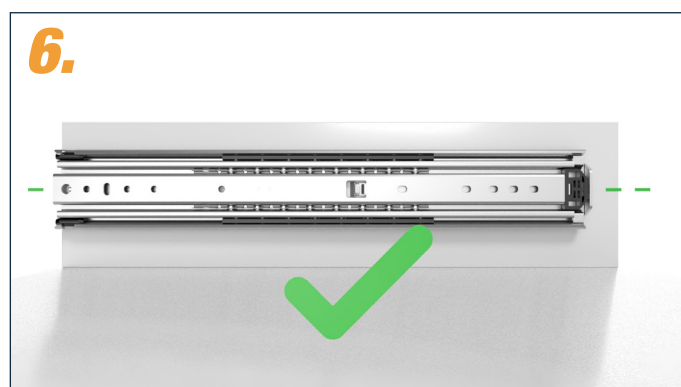

La guida esterna deve essere parallela al pavimento.

# Istruzioni di montaggio

Estensione per carichi pesanti  
DC2307619

**MULTISLIDES**  
KONSEQUENTE QUALITÄT  
**Teleskopschienen24**



Le guide esterne devono essere a filo e parallele con la parte anteriore.



La guida esterna può essere fissata con delle viti nei fori asolati e può inoltre essere allineata, ad es. con vite a testa tonda da 4 mm (non inclusa nella fornitura). A scelta, è possibile rimuovere nuovamente le viti dopo il montaggio.

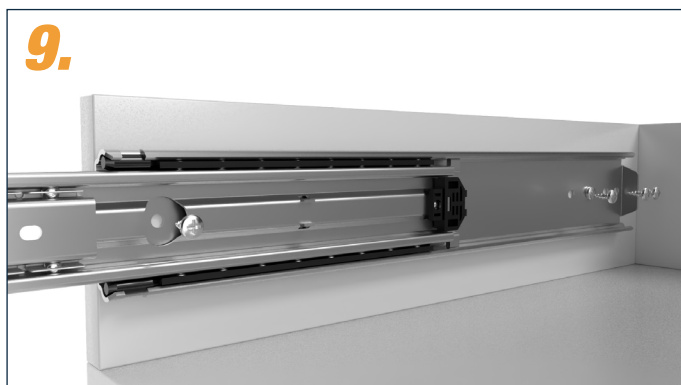

Fissare la guida esterna con viti. Per un corpo in metallo, utilizzare ad es. con vite a testa piatta M6x16, per un corpo in legno, utilizzare ad es. una vite a testa piatta 6x16 (disponibile nel nostro negozio online).



La guida interna può essere fissata con viti nei fori asolati. Si può utilizzare ad es. una vite a testa tonda da 4 mm (non inclusa nella fornitura). A scelta, è possibile rimuovere nuovamente le viti dopo il montaggio.

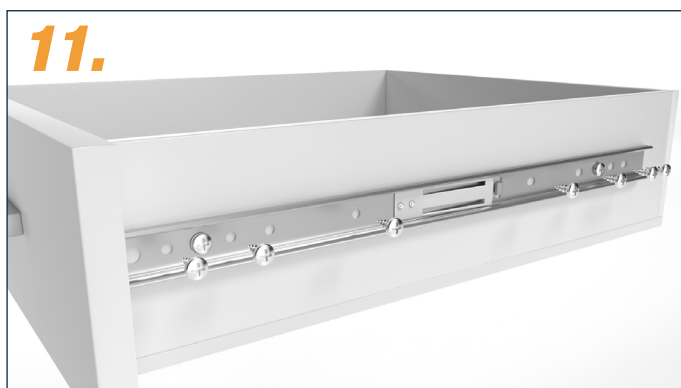

Fissare la guida interna con viti a testa piatta. Per un corpo in metallo, utilizzare ad es. una vite a testa piatta M6x16, per un corpo in legno, utilizzare ad es. Una vite a testa piatta 6x16 (disponibile nel nostro negozio online).

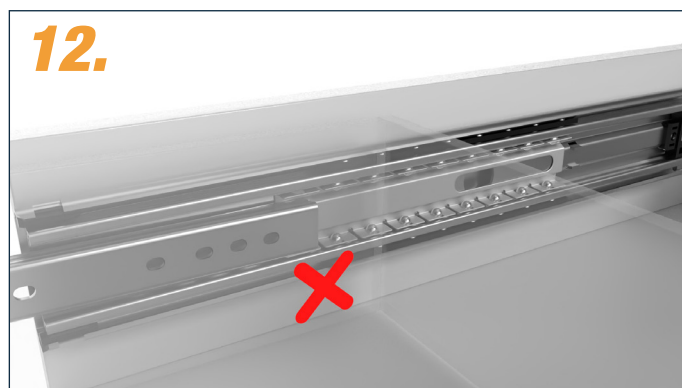

Una manipolazione errata può causare l'incastro della guida. Non si assume alcuna responsabilità per danni alla gabbia sferica causati da un reinserimento errato.

# Istruzioni di montaggio

Estensione per carichi pesanti  
DC2307619

  
**MULTISLIDES**  
KONSEQUENTE QUALITÄT  
**Teleskopschienen24**

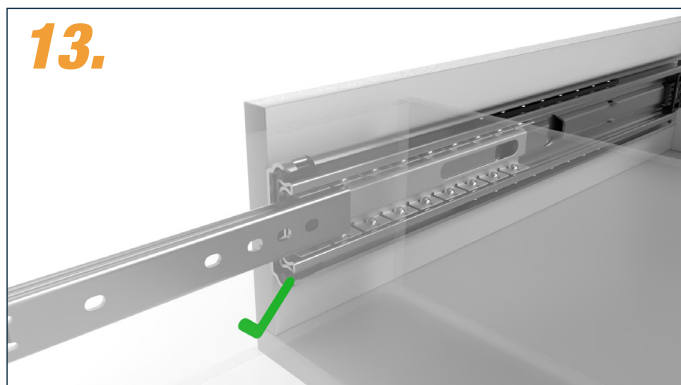

*Prima del montaggio, la gabbia sferica deve essere spinta in avanti.*



*Ulteriori informazioni e un video di installazione montaggio sono disponibili sul nostro sito web:  
[www.multislides.eu](http://www.multislides.eu)*